

## Raccords pour cordons flexibles et câbles d'alimentation

### Spécifications

#### Référence : Section 4 CCE (Conducteurs)

Selon le Code canadien de l'électricité, les cordons flexibles sont connus d'après leurs noms de commerce anglais, soit « Hard Service Cord », « Junior Hard Service Cord » ou « Vacuum Cleaner Cord ». Selon le matériau de la gaine, les cordons flexibles sont répertoriés pour usage immergés dans de l'eau, en environnements où ils sont exposés ou immergés dans de l'huile, de façon occasionnelle ou continue, à l'extérieur ou dans des maisons mobiles ou véhicules récréatifs.

L'usage de cordons flexibles est permis par le code dans des équipements portatifs, dans des équipements stationnaires qui doivent être déplacés pour le service et la réparation, ainsi que pour le câblage de grues, appareils de levage et élévateurs. Leur usage est également permis pour empêcher la transmission de bruit ou de vibration.

Il est interdit d'utiliser les cordons flexibles en remplacement de câblage fixe dans les immeubles ou lorsque le câblage est dissimulé derrière les murs, plafonds ou planchers. Il faut éviter de les passer par des trous pratiqués à travers les murs, plafonds et planchers ou de les passer à travers des portes, fenêtres ou autres telles ouvertures.

La section 4 CCE stipule que les cordons flexibles soient raccordés à un appareil ou à un raccord de façon à ce que la traction ne soit pas transmise aux joints ou aux vis d'extrémité. L'usage de raccords antitraction appropriés, conçus pour cet usage, est un des choix recommandés.

Pour tout détail supplémentaire ou pour l'information complète sur les sujets traités, consulter les documents suivants :

1. UL 62, ANSI C33.1 – Norme de sécurité pour les cordons flexibles et fils pour appareils
2. UL 514A et 514B – Norme de sécurité pour les

- raccords et boîtes de sortie
3. Section 4 CCE – Conducteurs
    - 4-012 – Utilisation des cordons souples
    - 4-040 – Utilisation des câbles de puissance mobiles
    - 12-010 (4) – Câblage dans les conduits de ventilation et les plénums
    - 22-108 (2) – Prises de courant, fiches et cordons d'appareils portatifs
    - 44-350 (1) (b) – Appareillage portatif de scène
    - 50-018 (2) – Câbles souples pour utilisation extra-durs sont autorisés sur les systèmes solaires photovoltaïques
    - 70-108 – Cordons d'alimentation pour constructions déménageables et non déménageables fabriquées en usine
    - 76-002 – Câblage temporaire
    - 76-010 – Artères
    - 78-058 (2) – Ports de plaisance et clubs nautiques
    - 78-104 (2) – Quais, structures maritimes et ports de pêches
  4. CSA C22.2 No 49 – Normes de sécurité pour les cordons et câbles flexibles
  5. CSA C22.2 Nos 18.1 et 18.3 – Normes de sécurité pour les boîtes de sortie, boîtes pour conduits, raccords et accessoires

#### À noter

Les extraits et autres données cités, qu'ils relèvent de la partie I du Code canadien de l'électricité 2012, du répertoire Underwriters Laboratories, Inc., de la pratique usuelle dans l'industrie ou d'autre source, ne constituent pas toute l'information pertinente requise pour l'usage et l'installation. Avant de procéder à une application ou à l'usage d'un produit, il est impératif de consulter la source première des informations et données.

Le tableau qui suit offre une brève description des trois types de cordons :

Type de cordons	Cordon d'alimentation dur	Cordon d'alimentation junior dur	Nettoyant pour cordon sous vide
1. Usage	Extra-dur, Portatif, suspension	Dur, Portatif, suspension	Léger, Portatif, suspension
2. Tension nominale	Jusqu'à 600 volts	Jusqu'à 300 volts	Jusqu'à 300 volts
3. Matériau du conducteur	Cuivre (toronné)	Cuivre (toronné)	Cuivre (toronné)
4. Désignation du type (Dépendamment du matériel de la gaine)	Type S	Type SJ	Type SV
i. Gaine en caoutchouc	Type SO	Type SJO	Type SVO
ii. Gaine en caoutchouc résistant à l'huile	Type ST	Type SJT	Type SVT
iii. Gaine thermoplastique	Type STO	Type SJTO	Type SVTO
iv. Gaine thermoplastique résistant à l'huile			

## Raccords pour cordons flexibles et câbles d'alimentation

### Spécifications suggérées

—  
01 Série 2520 et 2530  
Raccords pour  
cordons et câbles  
flexibles étanches

—  
02 Série 2920NM  
Raccords « Ranger<sup>MC</sup> »  
pour cordons et câbles  
non-métalliques  
flexibles étanches

—  
03 Série 2631  
Raccord pour  
cordons et câbles  
flexibles étanches

—  
04 Série 2920AL  
Raccords « Ranger »  
en aluminium  
pour cordons  
et câbles flexibles  
étanches

—  
05 Série 2672  
Raccords en plastique  
pour cordons flexibles

—  
06 Série 2920  
Raccords « Ranger »  
en acier pour  
cordons et câbles  
flexibles étanches

—  
07 Série TCF  
Raccords en aluminium  
pour cordons flexibles

—  
08 Série 2920SST  
Raccords « Ranger »  
en acier inoxydable  
pour cordons flexibles,  
étanches aux liquides

- Les cordons et câbles flexibles, ainsi que les raccords qui servent à les relier, seront conformes aux conditions et emplacements d'usage, seront approuvés pour l'application par un laboratoire d'essai ou un organisme d'inspection ou d'évaluation de produits reconnu au niveau national.
- Les cordons et câbles flexibles seront raccordés à un appareil ou à un raccord de façon à ce que la traction ne soit pas transmise aux joints ou aux vis d'extrémité. Ils doivent avoir assez de jeu pour éviter les flexions trop aiguës et les efforts de traction. Ils seront installés de façon à ce que les liquides s'écoulent de la surface au lieu de couler vers le raccord.
- Lorsque l'extrémité d'un cordon ou d'un câble flexible exposé à de l'humidité intermittente ou constante ou soumis à de la traction mécanique doit être raccordé à une ouverture fileté ou non fileté, utiliser un raccord antitraction étanche à l'eau de type séries 2920, 2920AL, 2920NM, 2520, 2631 ou 2672 d'ABB. Le raccord doit être équipé d'un manchon biseauté en caoutchouc synthétique résistant à l'humidité et à l'huile.
- Dans les enceintes à espace restreint, utiliser un manchon femelle de type série 2631 de ABB équipé d'un joint torique captif en matériau résilient pour assurer une protection positive contre tout dommage attribuable à une force trop élevée de couple.



01



02



03



04



05



06

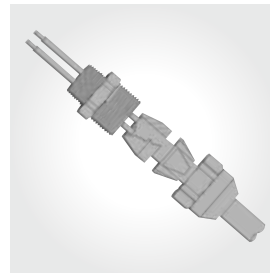

07



08

## Raccords pour cordons flexibles et câbles d'alimentation

### Spécifications

—  
01 Série 3300  
Raccord pour câbles  
non-métalliques gainés  
et cordons flexibles

—  
02 Série 5262  
Garniture d'étanchéité

—  
03 Série 1942  
Raccord isolé

—  
04 Série 3210  
Bague de protection  
pour débouchures

- Lorsque les cordons flexibles ou câbles d'alimentation exposés à de l'humidité sont raccordés à une ouverture non filetée à l'usage d'un raccord à manchon à filets mâles, comme ceux de la série 2520 ou 2920 fabriqués par ABB, une garniture en caoutchouc synthétique appropriée, résistant à l'humidité et aux huiles du type de la série 5262 fabriquée par ABB sera ajoutée entre la paroi extérieure du boîtier ou de l'enceinte et l'épaulement du raccord. Une garniture en matériau résilient sera protégée de façon adéquate et liée à une bague de retenue en métal.
- Lorsque les conditions environnementales sont plus que normalement corrosives, il faudra installer des raccords étanches antitraction

fabriqués de thermoplastique antichoc du type des séries 2672 ou 2920NM fabriqués par ABB.

- Si les cordons flexibles ou câbles d'alimentation sont acheminés à travers des trous perforés en usine ou en chantier, coupés ou percés dans des structures métalliques, ils seront protégés par un raccord en thermoplastique, comme ceux des séries 3210 ou 3300 fabriqués par ABB. Le raccord devra être fixé solidement dans l'ouverture. Des raccords métalliques à manchon du type de la série 1942 fabriqués par ABB peuvent être substitués.
- En emplacements mouillés, les raccords devront être dotés d'une garniture en caoutchouc synthétique, comme celles des séries 2530 ou 2672 fabriquées par ABB.



01



02

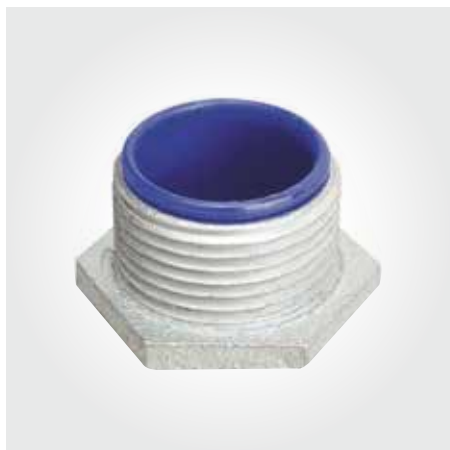

03



04

## Raccords pour cordons flexibles et câbles d'alimentation

### Guide de sélection des raccords T&B

#### Étape 1.

Déterminer la gamme de diamètres appropriée selon la grosseur et le type de cordon indiqués au tableau ou mesurer le diamètre du cordon.

Le tableau peut servir de guide pour le choix du raccord approprié pour les cordons flexibles répertoriés UL et certifiés CSA. Comme la grosseur des cordons varie, en mesurer le diamètre si possible.

#### Étape 2.

Déterminer le n° de catalogue selon la grosseur et le type du manchon (droit ou 90°) pour la gamme de diamètres établie à l'étape 1.



N° de cat.		Grosseur de manchon (po)	Gamme de diamètres (po)	SV, SVO, SVT, SVTO Calibres de cordons
<b>Droit</b>	<b>90°</b>			
2671	2680	¾	0,125-0,275	18-2, 18-3



N° de cat.		Grosseur de manchon (po)	Gamme de diamètres (po)	SV, SO, ST, STO Calibres de cordons	SJO, SJT, SJTO, SJ Calibres de cordons
<b>Droit</b>	<b>90°</b>				
2920NM	4960NM	½	0,125-0,375	18-2, 18-3*	18-2, 18-3, 18-4, 16-2,
2930NM	4970NM	¾	0,125-0,375	18-2, 18-3*	16-3, 16-4*, 14-2, 14-3*
2921NM	4961NM	½	0,125-0,375	18-2, 18-3*	18-3, 18-4, 18-5, 18-6, 18-7*
2931NM	4971NM	¾	0,310-0,560	18-3, 18-4*, 18-5, 16-2*	16-3, 16-4, 16-5, 16-6*, 14-2,
2940NM	-	1	0,310-0,560	18-3, 18-4*, 18-5, 16-2*	14-3, 14-4, 12-2, 12-3, 12-4, 10-2
2922NM	-	½	0,310-0,560	16-5, 16-6, 14-2, 14-3, 14-4,	14-3, 14-4, 12-2, 12-3, 12-4, 10-2
2932NM	4972NM	¾	0,500-0,750	14-5, 12-2, 12-3, 12-4, 12-5,	12-4, 10-2, 10-3, 10-4
2941NM	-	1	0,500-0,750	10-2, 10-3, 10-4, 8-2	12-4, 10-2, 10-3, 10-4
2942NM	-	1	0,700-0,950	10-4, 10-5, 8-3, 8-4	12-4, 10-2, 10-3, 10-4
-	2688	1	0,560-0,690	14-3*, 14-4, 14-5*, 12-2, 12-3, 12-4*, 10-2, 10-3*	10-2*, 10-3, 10-4
-	2685	1	0,660-0,780	14-5, 12-4*, 12-5, 10-3*, 10-4	10-4
2696	-	¾	0,770-0,895	10-5, 8-2, 8-3*	10-4
-	2686	1	0,770-0,895	10-5, 8-2, 8-3*	10-4
2678	2687	1	0,870-1,020	8-3*, 8-4*	10-4
2699	-	1	0,890-1,090	8-4, 8-5*, 6-2, 6-3*, 6-4*, 4-2*	10-4
2702	-	1¼	0,890-1,090	8-4, 8-5*, 6-2, 6-3*, 6-4*, 4-2*	10-4
2703	-	1¼	0,890-1,090	4-2*, 4-3, 2-2*	10-4
2704	-	1¼	1,270-1,470	4-4, 2-2*	10-4
2705	-	1½	0,890-1,150	8-4, 8-5, 6-2, 6-3, 6-4*, 4-2*	10-4
2706	-	1½	1,140-1,400	6-5, 6-4*, 4-2*, 4-3, 4-4*, 2-2, 2-3*	10-4
2707	-	1½	1,390-1,650	4-4*, 2-3*, 2-4	10-4
2708	-	2	1,190-1,530	6-5, 4-2*, 4-3, 4-4, 2-2, 2-3, 2-4*	10-4
2709	-	2	1,520-1,860	2-4*	10-4
2710-TB	-	2	1,850-2,190	2-4*	10-4

\* Le diamètre réel du cordon doit être déterminé avant qu'un raccord approprié puisse être choisi. Mesurer le cordon, si possible, ou consulter le catalogue du fabricant du cordon.

## Raccords pour cordons flexibles et câbles d'alimentation

### Cordons flexibles et câbles d'alimentation

Type de cordon	Calibre AWG des conducteurs	Nombre de conducteurs et dia. ext. approx. (po)		
		2 Conducteurs	3 Conducteurs	4 Conducteurs
SV, SVO, SVT	18	0,250	0,260	–
SJ, SJO, SJT, SJTO	18	0,300	0,330	0,360
	16	0,330	0,360	0,390
	14	0,375	0,395	0,420
S, SO, ST, STO, et câbles d'alimentation portatifs	18	0,385	0,400	0,430
	16	0,400	0,425	0,480
	14	0,530	0,560	0,605
	12	0,600	0,635	0,665
	10	0,640	0,690	0,745
	8	0,700-0,840	0,750-0,910	0,820-0,990
	6	0,820-0,930	0,885-1,010	0,975-1,100
	4	1,080	1,170	1,270
	3	1,170	1,240	1,340
	2	1,270	1,340	1,480
	1	1,440	1,510	1,680
	1/0	1,520	1,650	1,790
	2/0	1,650	1,750	1,930
3/0	1,770	1,890	2,070	
4/0	1,920	2,070	2,260	
250	2,160	2,390	–	
Câbles omnibus descendants	14	–	–	0,410
	12	–	–	0,450
	10	–	–	0,530
	8	–	–	0,670
	6	–	–	0,850
	4	–	–	0,950
	2	–	–	1,000

Remarque : Les dimensions données sont approximatives et peuvent varier de fabricant à fabricant

## Raccords pour cordons flexibles et câbles d'alimentation

### Spécifications – Raccords étanches

—  
01 Série 2520  
—  
02 Série 2631

#### Application

- Raccord étanche qui sert à joindre un cordon flexible ou un câble d'alimentation à un boîtier ou à une enceinte et à assurer une résistance appropriée à la traction.

#### Caractéristiques

- Trois façons existent d'assurer l'étanchéité entre le raccord et le boîtier ou l'enceinte :
  - (1) Série 2520 – Manchon à filets coniques pour les applications qui exigent un manchon femelle (A)
  - (2) Série 5262 – Bague d'étanchéité à utiliser avec le manchon de la série 2520 pour les débouchures (B)
  - (3) Série 2631 – Raccord à joint torique captif (C)
- Garniture de néoprène pour une installation étanche aux liquides. La pression exercée sur le câble se fait sur la longueur entière de la garniture (D)
- Avantages de la bague de retenue en acier ou en thermoplastique (E)
  - (1) Ne cause aucune abrasion à la gaine du cordon ou du câble
  - (2) Réduit l'effort de couple nécessaire à l'installation
- Répertoriés UL pour l'étanchéité aux liquides, leur propriété antitraction et leur usage comme manchon de sortie. Certifiés étanches à l'eau par la CSA.

#### Matériaux standard de fabrication

- Corps, presse-étoupe : Acier, fonte malléable zinc moulés
- Bague de retenue : Thermoplastique/ou acier inoxydable
- Garniture : Néoprène
- Joint torique : Buna N

#### Finis standard

- Électro galvanisation et revêtement de chromate

#### Gamme de grandeurs

- Série 2520, droit : Dia. ext. de cordon ou câble de 0,125 po à 3,200 po
- Série 2200, 45° : Dia. ext. de cordon ou câble de 0,125 po à 1,485 po
- Série 2267, 90° : Dia. ext. de cordon ou câble de 0,125 po à 1,875 po
- Type de cordon ou câble : S, SO, SV, ST, STO, SJ, SJO, SJT SJTO, SVO et SVT

#### Conformité

- Norme UL 514B
- Norme CSA 22.2 no 18.3
- Norme NFPA 70-2008 (ANSI)



—  
01

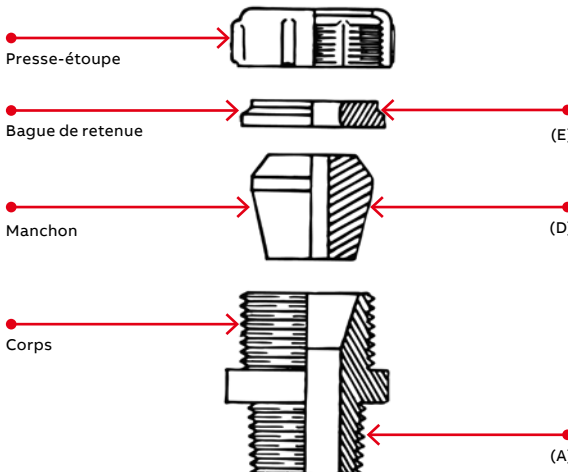

—  
01

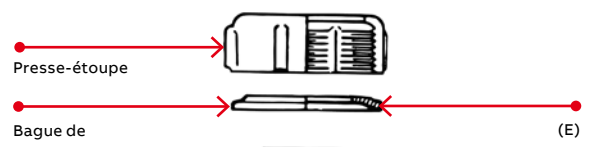

—  
02

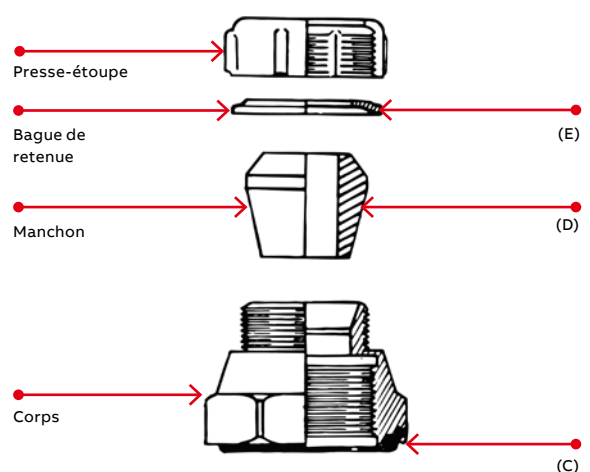

—  
02

## Raccords étanches antitraction

01 Série 5262  
Anneau de retenue  
avec garniture  
d'étanchéité  
Vendu séparément

02 Fig. 1

03 Fig. 2



01

### Raccords étanches antitraction



N° de cat.	Gamme de calibres de câbles min.-max. (po)	Grosseur de manchon (po)	Dia. min. de gorge (po)	Fig.	Dimensions (po)		
					A	B	C
2516†	0,060–0,125	¼	23/64	2	53/64	17/16	15/32
2517†	0,120–0,250	¼	23/64		53/64	17/16	15/32
2518†	0,060–0,150	3/8	29/64		31/32	1½	15/32
2519**	0,150–0,300	3/8	29/64		31/32	1½	15/32
2520	0,125–0,250	½	9/16	1	19/32	1 11/16	5/8
2521	0,250–0,375	½	9/16		19/32	1 11/16	5/8
2522	0,375–0,500	½	9/16		19/32	1 11/16	5/8
2523	0,450–0,560	½	9/16		19/32	1 11/16	5/8
2524*	0,500–0,625	½	5/8		1 3/8	1 3/4	5/8
2525*	0,625–0,750	½	5/8		1 3/8	1 3/4	5/8
2530	0,125–0,250	¾	13/16	1	1 3/8	1 3/4	9/16
2531	0,250–0,375	¾	13/16		1 3/8	1 3/4	9/16
2532	0,375–0,500	¾	13/16		1 3/8	1 3/4	9/16
2534	0,500–0,625	¾	13/16		1 3/8	1 3/4	9/16
2535	0,625–0,750	¾	13/16		1 3/8	1 3/4	9/16
2536*	0,750–0,880	¾	¾		1 11/16	1 15/16	5/8
2541	0,250–0,375	1	49/64	1	1 3/8	1 23/32	9/16
2542	0,375–0,500	1	49/64		1 3/8	1 23/32	9/16
2544	0,500–0,625	1	49/64		1 3/8	1 23/32	9/16
2545	0,625–0,750	1	49/64		1 3/8	1 23/32	9/16
2546	0,750–0,875	1	63/64		1 11/16	1 7/8	23/32
2547	0,875–0,985	1	63/64		1 11/16	1 7/8	9/16
2548*	0,880–1,065	1	29/32		2 3/32	2 3/8	23/32
2549*	1,065–1,205	1	29/32		2 3/32	2 3/8	23/32

\*Enlever suffisamment de la gaine extérieure du câble pour que les conducteurs traversent le corps du raccord

† UL non applicable

\*\* Non certifié CSA

Conforme aux normes JIC

Répertorié UL étanche aux liquides et antitraction. Certifié CSA étanche à l'eau quand utilisé avec la série 5262 (vendu séparément).

Température nominale : 105 °C

Pour les renseignements sur les répartiteurs d'effort, voir en page 104

N° de cat.	Gamme de calibres de câbles min.-max. (po)	Grosseur de manchon (po)	Dia. min. de gorge (po)	Fig.	Dimensions (po)		
					A	B	C
2558	0,880–1,065	1¼	1 17/64	1	2 3/32	2 5/32	1 3/16
2559	1,065–1,205	1¼	1 17/64	1	2 3/32	2 5/32	1 3/16
2556*	1,187–1,375	1¼	1¼	1	2 11/32	2 ½	1 3/16
2557*	1,375–1,485	1¼	1¼	1	2 11/32	2 ½	1 3/16
2562	0,812–1,000	1½	1 7/16	1	2 11/32	2 ½	1 1/16
2563	1,000–1,187	1½	1 7/16	1	2 11/32	2 7/16	1 1/16
2564	1,187–1,375	1½	1 7/16	1	2 11/32	2 7/16	1 1/16
2565*	1,375–1,625	1½	1 29/64	1	2 13/16	2 5/8	1 3/16
2573	1,125–1,375	2	1 7/8	1	2 13/16	2 5/8	1 3/16
2574	1,375–1,625	2	1 7/8	1	2 13/16	2 5/8	1 1/16
2575	1,625–1,875	2	1 7/8	1	2 13/16	2 5/8	1 1/16
2576*	1,750–1,965	2	1 29/32	1	3 7/32	3 ½	2 7/32
2577*	1,937–2,187	2	1 29/32	1	3 7/32	3 ½	2 7/32
2584	1,750–1,965	2½	2	1	3 7/32	3 ¾	1 1/32
2585*	1,937–2,187	2½	2	1	3 7/32	3 ¾	1 1/32
2586*	2,156–2,360	2½	2 5/32	1	3 15/16	4 ¼	1 1/32
2587*	2,350–2,565	2½	2 5/32	1	3 15/16	4 ¼	1 1/32
2592	2,156–2,360	3	2 13/32	1	3 15/16	4 ¼	1 1/32
2593	2,350–2,565	3	2 13/32	1	3 15/16	4 ¼	1 1/32
2594	2,535–2,750	3	2 13/32	1	3 15/16	4 ¼	1 1/32
2595*	2,735–2,985	3	2 13/16	1	4 11/16	4 13/16	1 1/8
2596*	2,970–3,220	3	2 13/16	1	4 11/16	4 13/16	1 1/8

### Schémas

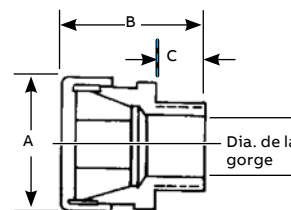

02

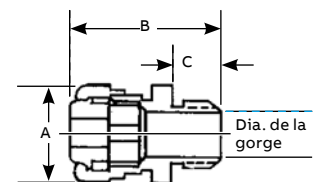

03

## 90° Raccords antitraction



### Raccord coudé à 90°

Fabriqu  de fonte mall able. Garniture de n opr ne, manchon   filets coniques.

### 90° Raccords antitraction



Sch�ma	N� de cat.	Gamme de calibres de câbles min.-max. (po)	Grosseur de manchon (po)	Dimensions (po)			Diam�tre de gorge (po)
				A	B	C	
	2267	0,125-0,250	1/2	1 5/32	1 23/32	5/8	19/32
	2268	0,250-0,375	1/2	1 5/32	1 23/32	5/8	19/32
	2269	0,375-0,500	1/2	1 5/32	1 23/32	5/8	19/32
	2270	0,450-0,560	1/2	1 5/32	1 23/32	5/8	19/32
	2250*	0,500-0,625	1/2	1 3/8	1 11/16	9/16	39/64
	2251*	0,625-0,750	1/2	1 3/8	1 11/16	9/16	39/64
	2252	0,125-0,250	3/4	1 3/8	1 3/4	41/64	25/32
	2271	0,250-0,375	3/4	1 3/8	1 5/8	41/64	25/32
	2272	0,375-0,500	3/4	1 3/8	1 5/8	41/64	25/32
	2273	0,500-0,625	3/4	1 3/8	1 5/8	41/64	25/32
	2274*	0,620-0,750	3/4	1 3/8	1 5/8	41/64	25/32
	2253-TB*	0,750-0,880	3/4	1 11/16	1 31/32	9/16	25/32
	2254	0,375-0,500	1	1 3/8	2	13/16	1
	2255	0,500-0,625	1	1 3/8	2	13/16	1
	2256-TB*	0,625-0,750	1	1 3/8	2	13/16	1
	2275	0,750-0,875	1	1 11/16	2	13/16	1
	2276	0,875-0,985	1	1 11/16	2	13/16	1
	2257*	0,880-1,065	1	2 3/32	2 21/32	25/32	15/16
	2258*	1,065-1,205	1	2 3/32	2 21/32	25/32	15/16
	2277	0,880-1,065	1 1/4	2 3/32	2 7/8	27/32	1 5/16
	2278	1,065-1,205	1 1/4	2 3/32	2 7/8	27/32	1 5/16
	2279*	1,187-1,375	1 1/4	2 11/32	2 13/16	13/16	1 11/32
	2280*	1,375-1,485	1 1/4	2 11/32	2 13/16	13/16	1 11/32
	2281	0,812-1,000	1 1/2	2 11/32	2 7/8	13/16	1 15/32
	2282	1,000-1,187	1 1/2	2 11/32	2 7/8	13/16	1 15/32
	2283*	1,187-1,375	1 1/2	2 11/32	2 7/8	13/16	1 15/32
	2284	1,125-1,375	2	2 13/16	3 1/4	27/32	1 31/32
	2285	1,375-1,625	2	2 13/16	3 1/4	27/32	1 31/32
2286	1,625-1,875	2	2 13/16	3 1/4	27/32	1 31/32	

\* Enlever suffisamment de la gaine ext rieure du câbles pour que les conducteurs traversent le corps du raccord  
Conforme aux normes JIC et sp cifications f d rales W-F-406B, W-F-408B  
Pour les renseignements sur les r partiteurs d'effort, voir en page 104



## 45° Raccords antitraction

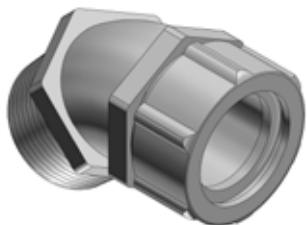

### Raccord coudé à 45°

Fabriqué de fonte malléable. Garniture de néoprène, manchon à filets coniques.

### 45° Raccords antitraction



Schéma	N° de cat.	Gamme de calibres de câbles min.-max. (po)	Grosseur de manchon (po)	Dimensions (po)			Diamètre de gorge (po)
				A	B	C	
	2200	0,125-0,250	1/2	1 5/32	1 9/32	9/16	37/64
	2201	0,250-0,375	1/2	1 5/32	1 9/32	9/16	37/64
	2202	0,375-0,500	1/2	1 5/32	1 9/32	9/16	37/64
	2203	0,450-0,560	1/2	1 5/32	1 9/32	9/16	37/64
	2204*	0,500-0,625	1/2	1 3/8	1 13/32	9/16	37/64
	2205*	0,625-0,750	1/2	1 3/8	1 13/32	9/16	37/64
	2206TB	0,125-0,250	3/4	1 3/8	1 13/32	5/8	25/32
	2207TB	0,250-0,375	3/4	1 3/8	1 13/32	5/8	25/32
	2208TB	0,375-0,500	3/4	1 3/8	1 13/32	5/8	25/32
	2209	0,500-0,625	3/4	1 3/8	1 13/32	5/8	25/32
	2210-TB	0,625-0,750	3/4	1 3/8	1 13/32	5/8	25/32
	2211*	0,750-0,880	3/4	1 11/16	1 1/2	1 1/2	3/4
	2213	0,375-0,500	1	1 3/8	1 1/2	25/32	15/16
	2214	0,500-0,625	1	1 3/8	1 1/2	25/32	15/16
	2215	0,625-0,750	1	1 3/8	1 1/2	25/32	15/16
	2216	0,750-0,875	1	1 11/16	1 15/32	25/32	15/16
	2217*	0,875-0,985	1	1 11/16	1 15/32	25/32	15/16
	2218*	0,880-1,065	1	2 3/32	1 31/32	25/32	15/16
	2219*	1,065-1,205	1	2 3/32	1 31/32	25/32	15/16
	2222*	1,187-1,375	1 1/4	2 11/32	2 1/4	13/16	1 21/64
	2223*	1,375-1,485	1 1/4	2 11/32	2 1/4	13/16	1 21/64

\* Enlever suffisamment de la gaine extérieure du câble pour que les conducteurs traversent le corps du raccord

Répertorié UL étanche aux liquides et antitraction, ainsi que comme embout de sortie

Certifié CSA étanche à l'eau

Pour les renseignements sur les répartiteurs d'effort, voir en page 104

## Raccords étanches Chase et raccords multitrous



Les raccords étanches Chase pour cordons flexibles sont idéals pour les installations où l'espace est restreint dans l'enceinte

### Raccords étanches Chase pour cordons flexibles



N° de cat.	Gamme de calibres de câbles min.-max. (po)	Grosueur de manchon (po)	Dia. de la gorge (po)	Dimensions (po)		
				A	B	
Schéma	2631	0,125-0,250	1/2	9/16	1 1/16	1 3/8
	2632	0,250-0,375	1/2	9/16	1 1/16	1 3/8
	2633	0,375-0,500	1/2	9/16	1 1/16	1 3/8
	2634	0,450-0,560	1/2	9/16	1 1/16	1 3/8
	2637	0,125-0,250	3/4	25/32	1 3/8	1 3/16
	2638	0,250-0,375	3/4	25/32	1 3/8	1 3/16
	2639	0,375-0,500	3/4	25/32	1 3/8	1 3/16
	2640	0,500-0,625	3/4	25/32	1 3/8	1 3/16
	2641	0,625-0,750	3/4	25/32	1 3/8	1 3/16

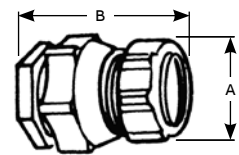

Certifié CSA étanche à l'eau  
Répertorié UL étanche aux liquides et antitraction, ainsi que comme embout de sortie  
Température nominale : 105 °C

Dans bien des applications, il n'y a d'espace que pour un seul raccord pour deux parcours de câbles, par exemple, pour des interrupteurs à proximité. Il est maintenant possible d'assurer la protection antitraction et l'étanchéité aux liquides grâce aux raccords multitrous étanches antitraction d'ABB. Pour le nombre toujours croissant de câbles de signalisation à installer, il y a maintenant une solution au problème de protection contre la traction mécanique de plusieurs câbles dans un seul raccord.

### Raccords multitrous pour cordons souples

N° de cat.	Grosueur de manchon (po)	Nbre de trous	Dia. de cordon (po)	Dimensions (po)			
				A	B	C	
Schéma	2520-2	1/2	2	0,220	1,125	1,687	0,625
	2530-2	3/4	2	0,220	1,375	1,750	0,625
	2531-2	3/4	2	0,260	1,375	1,750	0,625
	2531-3	3/4	3	0,260	1,375	1,750	0,625
	2541-2*	1	2	0,300	1,625	1,718	0,781
	2542-2*	1	2	0,375	1,625	1,718	0,781
	2540-3	1	3	0,225	1,625	1,718	0,781
	2541-3	1	3	0,300	1,625	1,718	0,781
	2540-4	1	4	0,220	1,625	1,718	0,781
	2555-2	1 1/4	2	0,500	2,093	2,375	0,812

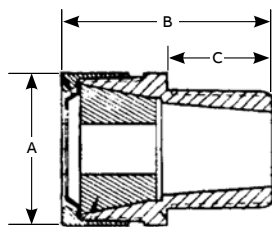

La marge dans les diamètres de cordons est de ±0,010 po

\* Répertorié UL seulement

Température nominale : 105 °C

## Série Ranger – Raccords étanches antitraction

Le seul raccord qui convient à une gamme de calibres de cordons flexibles de 0,250 po.

De nouveaux matériaux, alliés à la conception assistée par ordinateur, ont permis à ABB de mettre au point un raccord antitraction qui convient à une gamme deux fois plus étendue de calibres que les raccords antitraction ordinaires.

### Application

- Raccord étanche qui sert à fixer un cordon flexible ou un câble d'alimentation à un boîtier ou à une enceinte et à fournir une résistance appropriée à la traction.

### Caractéristiques

- Gamme étendue de grandeurs, toutes avec des propriétés supérieures antitraction
- Grosseur hors tout réduite pour permettre l'usage en espaces exigus
- Presse-étoupe conçu pour limiter les courbures du câble

### Gamme de grosseurs

	Série	Manchons (po)
0,125 po à 0,950 po	2920S	½-1
	4920	½-1
	4960	½-1
	2920AL	½-1
	4960AL	½-1
0,125 po à 0,750 po	2920NM	½-1
	4960NM	½-¾

### Matériaux /Finis standard

	Série 2920S Série 4920 Série 4960	Série 2920NM Série 4960NM	Série 2920AL Série 4960AL
Corps	Acier (ST) 45° et 90° (fer malléable)	Nylon (Résistant aux intempéries)	Aluminium (ST) Fer malléable (90°)
Presse-étoupe	Acier	Nylon (Résistant aux intempéries)	Aluminium
Griffes	Plastique	Nylon (Résistant aux intempéries)	Aluminium
Manchons	Santoprene	Élastomère (Résistant à l'huile)	Aluminium

### Raccords étanches antitraction – droit



N° de cat.	Grosseur de manchon (po)	Dia. de la gorge (po)	Gamme de calibres de cordons min.-max.	Dimensions (po)		
				A	B	C
2920S	½	9/16	0,125-0,375	1 1/8	1 3/4	5/8
2921S	½	9/16	0,310-0,560	1 1/8	1 3/4	5/8
2922S*	½	9/16	0,500-0,750	1 3/8	1 3/4	5/8
2930S	¾	13/16	0,125-0,375	1 3/8	1 25/32	3/4
2931S	¾	13/16	0,310-0,560	1 3/8	1 25/32	3/4
2932S	¾	13/16	0,500-0,750	1 3/8	1 25/32	3/4
2940S	1	1 1/16	0,310-0,560	1 3/8	1 3/4	13/16
2941S	1	1 1/16	0,500-0,750	1 3/8	1 3/4	13/16
2942S	1	31/32	0,700-0,950	1 5/8	1 7/8	13/16

\*Il se peut qu'il soit nécessaire de dénuder le câble d'une longueur suffisante pour permettre le passage des conducteurs à travers le corps du raccord

### Raccords étanches antitraction



N° de cat.	Grosseur de manchon (po)	Dia. de la gorge (po)	Gamme de calibres de cordons min.-max.	Dimensions (po)		
				A	B	C
2920-TB	½	9/16	0,125-0,375	1 1/8	1 3/4	5/8
2921	½	9/16	0,310-0,560	1 1/8	1 3/4	5/8
2922*	½	9/16	0,500-0,750	1 3/8	1 3/4	5/8
2930	¾	13/16	0,125-0,375	1 3/8	1 25/32	3/4
2931	¾	13/16	0,310-0,560	1 3/8	1 25/32	3/4
2932	¾	13/16	0,500-0,750	1 3/8	1 25/32	3/4
2940	1	1 1/16	0,310-0,560	1 3/8	1 3/4	13/16
2941	1	1 1/16	0,500-0,750	1 3/8	1 3/4	13/16
2942	1	31/32	0,700-0,950	1 5/8	1 7/8	13/16

\* Il se peut qu'il soit nécessaire de dénuder le câble d'une longueur suffisante pour permettre le passage des conducteurs à travers le corps du raccord

## Raccords Ranger pour cordons flexibles étanches aux liquides

01 Procédés pharmaceutiques, transformation des aliments, usines de pâtes et papiers, traitement des eaux usées, traitement de l'eau salée, raffinage pétrochimique

02 La garniture conique en caoutchouc garantit une compression et un joint de qualité supérieure

Ces connecteurs sont également disponibles dans d'autres matériaux afin de répondre à tous vos besoins !



Série 2920 en acier/fonte malléable, en version droite, coudée à 45° et à 90°



Série 2920AL en aluminium, en version droite et coudée à 90°



Série 2920NM en matière non-métallique, en version droite et coudée à 90°



01

### Conçus en acier inoxydable de type 304 pour vos environnements les plus difficiles !

Jusqu'à présent, aucune solution idéale n'existait pour connecter de façon étanche aux liquides des cordons flexibles à une boîte ou à un boîtier dans des environnements corrosifs. En effet, les raccords en acier ont tendance à rouiller et les raccords non-métalliques ne supportent pas les températures élevées et l'exposition aux ultraviolets. En réponse à la demande, ABB a développé pour sa gamme de raccords à haute performance ces raccords Ranger pour cordons flexibles. Faits en acier inoxydable de type 304, les raccords Ranger en acier inoxydable pour cordons flexibles, étanches aux liquides, résistent aux environnements les plus corrosifs – tels que les zones de lavage des usines de traitement d'aliments et de boissons ou les usines pharmaceutiques – ainsi qu'aux hautes températures et à l'exposition aux ultraviolets. Comme tous les raccords pour cordons flexibles étanches aux liquides de la gamme Ranger de ABB, ces nouveaux raccords en acier inoxydable sont compatibles avec une gamme de diamètres deux fois plus étendue que les raccords



02



similaires. Vous pouvez ainsi les utiliser dans des applications plus diversifiées tout en ayant à commander et garder en inventaire moins de tailles différentes. Ils sont dotés d'une prise mécanique non dérapante, et offrent un joint étanche aux liquides ainsi qu'une réduction de la tension nécessaire pour les connexions de cordons flexibles portables.

- Chaque raccord couvre une gamme de diamètres de 0,25 po pour les cordons flexibles – deux fois plus importante que les raccords standards à réduction de tension
- Résistance à la corrosion supérieure pour les zones de lavage à haute pression et pour tout autre environnement corrosif
- Résiste mieux à la chaleur et à l'exposition aux ultraviolets que les raccords non-métalliques
- La garniture conique faite en caoutchouc synthétique résistant à l'huile et à la moisissure garantit une compression et un joint supérieur pour le cordon flexible
- La gamme de diamètres est identifiée sur la bague pour en faciliter l'identification

### Raccords pour cordons flexibles en acier inoxydable – Embouts de ¼ po - ¾ po



N° de cat.	Grosueur de l'embout (po)	Gamme de dia. cordon flexible (po)	Dimensions (po)		
			A	B	C
2918SST	¼	0,118–0,256	1,000	0,250	0,625
2919SST	¾	0,157–0,315	1,313	0,438	0,750

### Raccords pour cordons flexibles en acier inoxydable – Embouts de ½ po - 1 po



N° de cat.	Grosueur de l'embout (po)	Gamme de dia. cordon flexible (po)	Dimensions (po)		
			A	B	C
2920SST	½	0,125–0,375	1,935	0,610	1,125
2921SST	½	0,310–0,560	1,935	0,610	1,125
2922SST*	½	0,500–0,750	2,003	0,610	1,125
2930SST	¾	0,125–0,375	2,063	0,630	1,125
2931SST	¾	0,310–0,560	2,063	0,630	1,125
2932SST	¾	0,500–0,750	2,063	0,630	1,125
2940SST	1	0,310–0,560	2,178	0,785	1,500
2941SST	1	0,500–0,750	2,218	0,785	1,500
2942SST	1	0,700–0,950	2,218	0,785	1,500

\* Il se peut qu'il soit nécessaire de dénuder le câble d'une longueur suffisante pour permettre le passage des conducteurs à travers le corps du raccord

## Série Ranger – Raccords étanches antitraction

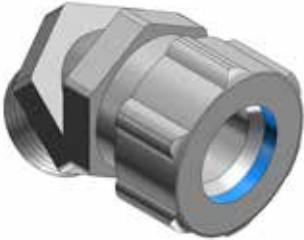

### Raccords étanches antitraction – coudés à 45°



Schéma	N° de cat.	Grosueur de manchon (po)	Dia. de la gorge (po)	Gamme de calibres de cordons min.-max.	Dimensions (po)		
					A	B	C
	4920	1/2	37/64	0,125–0,375	1 1/8	1 5/16	9/16
	4921	1/2	37/64	0,310–0,560	1 1/8	1 5/16	9/16
	4922*	1/2	37/64	0,500–0,750	1 3/8	1 7/16	9/16
	4932	3/4	25/32	0,500–0,750	1 3/8	1 7/16	5/8
	4933	3/4	25/32	0,700–0,950	1 5/8	1 17/32	1 1/2

\* Il se peut qu'il soit nécessaire de dénuder le câble d'une longueur suffisante pour permettre le passage des conducteurs à travers le corps du raccord



### Raccords étanches antitraction – coudés à 90°



Schéma	N° de cat.	Grosueur de manchon (po)	Dia. de la gorge (po)	Gamme de calibres de cordons min.-max.	Dimensions (po)		
					A	B	C
	4960	1/2	19/32	0,125–0,375	1 1/8	1 3/4	5/8
	4961	1/2	19/32	0,310–0,560	1 1/8	1 3/4	5/8
	4962*	1/2	19/32	0,500–0,750	1 3/8	1 24/64	5/8
	4970-TB	3/4	25/32	0,125–0,375	1 3/8	1 25/32	11/16
	4971	3/4	25/32	0,310–0,560	1 3/8	1 25/32	11/16
	4972	3/4	25/32	0,500–0,750	1 3/8	1 25/32	11/16

#### Rayon de manoeuvre

\* Il se peut qu'il soit nécessaire de dénuder le câble d'une longueur suffisante pour permettre le passage des conducteurs à travers le corps du raccord

## Série Ranger – Raccords en aluminium



Corps et presse-étoupe fabriqués d'aluminium.

### Raccords étanches antitraction en aluminium – droits



Schéma	N° de cat.	Grosueur de manchon (po)	Diamètre de gorge (po)	Gamme de calibres de cordons min./max. (po)	Dimensions (po)		
					A	B	C
	2920AL	1/2	9/16	0,125–0,375	1 1/8	1 3/4	5/8
	2921AL	1/2	9/16	0,310–0,560	1 1/8	1 3/4	5/8
	2922AL*	1/2	9/16	0,500–0,750	1 5/16	1 3/4	5/8
	2930AL	3/4	13/16	0,125–0,375	1 5/16	1 25/32	3/4
	2931AL	3/4	13/16	0,310–0,560	1 5/16	1 25/32	3/4
	2932AL	3/4	13/16	0,500–0,750	1 5/16	1 25/32	3/4
	2940AL	1	1 1/16	0,310–0,560	1 5/16	1 3/4	1 1/16
	2941AL	1	1 1/16	0,500–0,750	1 5/16	1 3/4	1 1/16
	2942AL	1	3 1/32	0,700–0,950	1 5/16	1 7/8	3 1/32

\* Il se peut qu'il soit nécessaire de dénuder le câble d'une longueur suffisante pour permettre le passage des conducteurs à travers le corps du raccord

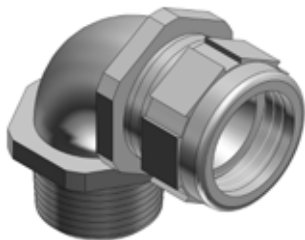

Corps fabriqué de fonte malléable; presse-étoupe d'aluminium

### Raccords étanches antitraction en aluminium – coudés à 90°



Schéma	N° de cat.	Grosueur de manchon (po)	Diamètre de gorge (po)	Gamme de calibres de cordons min./max.	Dimensions (po)			
					A	B	C	D
	4960AL	1/2	9/16	0,125–0,375	1 1/8	1 3/4	5/8	1 5/16
	4961AL	1/2	9/16	0,360–0,560	1 1/8	1 3/4	5/8	1 5/16
	4970AL	3/4	25/32	0,125–0,375	1 5/16	1 25/32	1 1/16	1 15/32
	4971AL	3/4	25/32	0,310–0,560	1 5/16	1 25/32	1 1/16	1 15/32
	4972AL	3/4	25/32	0,500–0,750	1 5/16	1 25/32	1 1/16	1 15/32
	4980AL	1	1 5/16	0,310–0,560	1 5/16	2 1/32	1 3/16	1 3/4
	4981AL	1	1 5/16	0,500–0,750	1 5/16	2 1/32	1 3/16	1 3/4
	4982AL	1	1 5/16	0,700–0,950	1 5/16	2 11/16	1 3/16	2

## Série Ranger – Raccords en nylon pour cordons flexibles



### Seulement de la série « Ranger »

**Taille réduite : enveloppe plus petite de 30 %**

**Gamme étendue : convient à deux fois la gamme de câbles**

- Taille réduite signifie plus de raccords installés plus près les uns des autres
- Gamme étendue signifie qu'un raccord convient à deux fois la gamme de calibres de câbles des autres raccords
- Non-métallique signifie résistance à la corrosion

- Fabriqué de nylon résistant aux intempéries
- Cote d'inflammabilité : UL 94V-2
- Température nominale : -34 °C à +105 °C
- Nouvelle taille réduite
- Faible encombrement

### Raccords non-métalliques étanches antitraction – droits



Schéma	N° de cat.	Grosseur de manchon (po)	Diamètre de gorge (po)	Gamme de calibres de cordons min./max. (po)	Dimensions (po)		
					A	B	C
	2920NM	1/2	9/16	0,125–0,375	17/32	2 1/8	5/8
	2921NM	1/2	9/16	0,310–0,560	17/32	2 1/8	5/8
	2922NM*	1/2	9/16	0,500–0,750	1 13/32	2 5/32	5/8
	2930NM	3/4	3/4	0,125–0,375	1 13/32	2 3/16	5/8
	2931NM	3/4	3/4	0,310–0,560	1 13/32	2 3/16	5/8
	2932NM	3/4	3/4	0,500–0,750	1 13/32	2 3/16	5/8
	2940NM	1	29/32	0,310–0,560	1 13/32	2 11/32	25/32
	2941NM	1	29/32	0,500–0,750	1 13/32	2 11/32	25/32
	2942NM	1	29/32	0,700–0,950	1 43/64	2 3/8	25/32

\* Il se peut qu'il soit nécessaire de dénuder le câble d'une longueur suffisante pour permettre le passage des conducteurs à travers le corps du raccord



- Fabriqué de nylon résistant aux intempéries
- Cote d'inflammabilité : UL 94V-2
- Température nominale : -34 °C à +105 °C

### Raccords non-métalliques étanches antitraction – coudés à 90°



Schéma	N° de cat.	Grosseur de manchon (po)	Diamètre de gorge (po)	Gamme de calibres de cordons min./max. (po)	Dimensions (po)		
					A	B	C
	4960NM	1/2	9/16	0,125–0,375	17/32	1 1/4	5/8
	4961NM	1/2	9/16	0,310–0,560	17/32	1 1/4	5/8
	4970NM	3/4	3/4	0,125–0,375	1 13/32	1 3/8	5/8
	4971NM	3/4	3/4	0,310–0,560	1 13/32	1 3/8	5/8
	4972NM	3/4	3/4	0,500–0,750	1 13/32	1 3/8	5/8

Raccord coudé à 90° de taille réduite et de faible encombrement



## Silver Grip – Raccords pour cordons et câbles série TCF

— 01 Gros manchon biseauté. Mandrin de retenue haute performance

— 02 Applications sur câbles TC

— 03 Applications sur cordons portatifs



### Une prise du tonnerre !

#### Sécurité accrue en emplacements dangereux

Voici le raccord pour cordons et câbles de type TC Silver Grip, le choix tout indiqué pour la sécurité et le rapport coût-efficacité pour le raccord de cordons souples et de câbles de type TC en emplacements dangereux.

Conçu pour usage en environnements de Classe I où des gaz et des vapeurs sont en suspension dans l'air ambiant, le raccord Silver Grip fournit la résistance à la traction nécessaire aux câbles qui entrent dans les enceintes ou les chemins de câbles, ainsi qu'aux cordons souples utilisés sur les équipements portatifs.

- Construction en aluminium anticorrosion, non magnétique
- Manchon biseauté en néoprène et joint torique pour empêcher l'infiltration d'humidité et de poussière
- Mandrin de retenue haute performance pour empêcher l'arrachement (surpasse les exigences applicables)
- Serrage à la main – aucun outil requis
- Maintenant offert en acier inoxydable 316
- Caractéristiques thermiques 90 °C



—  
01



—  
02



—  
03



## Silver Grip – Raccords pour cordons et câbles série TCF

### Information pour commander



N° de cat. Aluminium	N° de cat. Acier inoxydable	Grosueur de manchon (po)	Diamètre de gorge (po)	Dia. min. de câble (po)	Dia. max. d'ouverture (po)
TCF050-27AL	TCF050-27SS6	½	0,330	0,150	0,270
TCF050-40AL	TCF050-40SS6	½	0,540	0,250	0,400
TCF050-54AL	TCF050-54SS6	½	0,540	0,400	0,540
TCF050-67AL	TCF050-67SS6	½	0,540*	0,540	0,670
TCF050-78AL	TCF050-78SS6	½	0,540*	0,660	0,780
TCF075-40AL	TCF075-40SS6	¾	0,540	0,250	0,400
TCF075-54AL	TCF075-54SS6	¾	0,540	0,400	0,540
TCF075-67AL	TCF075-67SS6	¾	0,780	0,540	0,670
TCF075-78AL	TCF075-78SS6	¾	0,780	0,660	0,780
TCF075-88AL	TCF075-88SS6	¾	0,765*	0,770	0,880
TCF100-78AL	TCF100-78SS6	1	0,980	0,660	0,780
TCF100-88AL	TCF100-88SS6	1	0,980	0,770	0,880
TCF100-100AL	TCF100-100SS6	1	0,980*	0,870	1,000
TCF100-109AL	TCF100-109SS6	1	0,980	0,940	1,090
TCF125-109AL	–	1¼	1,255	0,890	1,090
TCF125-128AL	–	1¼	1,255*	1,080	1,280
TCF125-147AL	–	1¼	1,255*	1,270	1,470
TCF150-115AL	–	1½	1,470	0,890	1,150
TCF150-140AL	–	1½	1,470	1,140	1,400
TCF150-165AL	–	1½	1,470*	1,390	1,650
TCF200-153AL	–	2	1,896	1,190	1,530
TCF200-186AL	–	2	1,896	1,520	1,860
TCF200-219AL	–	2	2,062*	1,850	2,190
TCF250-252AL	–	2½	2,466*	2,120	2,520
TCF300-278AL	–	3	2,780	2,380	2,780
TCF300-304AL	–	3	3,050	2,640	3,040
TCF300-330AL	–	3	3,068*	2,900	3,300

\*Si le cordon ne passe pas à travers le corps du raccord, dénuder la gaine du cordon et enlever le bourrage au besoin. Insérer le câble dans le raccord en vous assurant que la gaine extérieure atteint le manchon tel qu'illustré. Serrer l'écrou presse-étoupe sur le corps du raccord.

## Silver Grip – Raccords pour cordons et câbles série TCF

—  
01 Diamètre maximal  
d'ouverture

### Applications

#### Avec les câbles de type TC

Ce raccord est conforme aux exigences de l'IEC pour les emplacements de la Classe I, Zone 2, à condition d'être utilisé avec les enceintes ne comptant aucun dispositif qui produit des arcs ou des étincelles. Pour les enceintes comportant des dispositifs qui produisent des arcs ou des étincelles, les raccords TCF doivent être utilisés avec un coupe-feu antidéflagrant certifié pour les emplacements dangereux de Classe I.

#### Avec un cordon souple portatif

Ce raccord est conforme aux exigences de l'IEC pour les emplacements de la Classe I, Zone 1, à condition d'être utilisé avec les enceintes ne comptant aucun dispositif qui produit des arcs ou des étincelles. Pour les enceintes comportant des dispositifs qui produisent des arcs ou des étincelles, les raccords TCF doivent être utilisés avec un coupe-feu antidéflagrant certifié pour les emplacements dangereux de Classe I.

- Certifié CSA 4418-05 - Raccords pour emplacements dangereux, Classe I, Zone 1, EX e II, IP66; Type 4/4X, (CSA)
- Certifié CSAUS 4418-85 - Raccords pour emplacements dangereux, Classe I, Zone 1 AEx e II, IP66; Type 4/4X, (CSAus)
- Remarque: Les câbles de type TC ne conviennent pas à l'usage en emplacements de Zone 1. Les cordons souples portatifs peuvent servir dans les applications de Zone 1 seulement lorsqu'ils sont installés sur un appareillage portatif.

### Utilisation

- Pour usage avec les câbles de type non armé de la Classe I, Zone 1 (p. ex. un cordon pour service intense)
- Les presse-étoupes pour câble série TCF, conviennent aux installations Classe I, Zone 2/Div. 2 lorsqu'ils sont utilisés avec les câbles TC. Produit classé pour emplacement dangereux selon la méthode de câblage exigée par le CEC/NEC ou soumis à une inspection locale d'une autorité compétente.

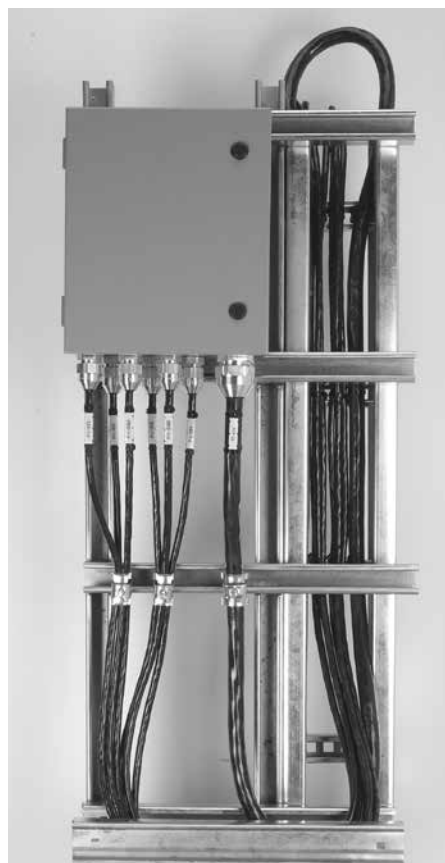
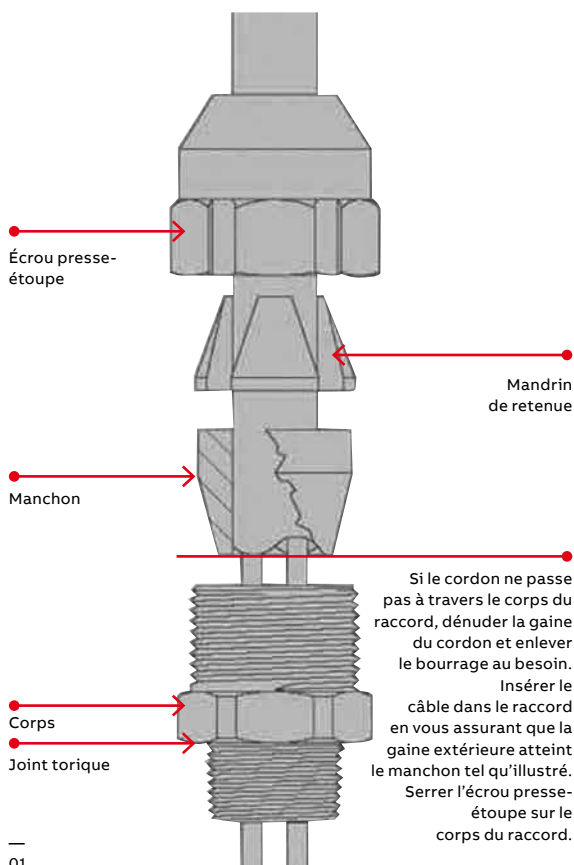

## Raccords pour cordons flexibles et câbles d'alimentation

### Raccords Black Beauty™



- Fabriqué de nylon résistant aux intempéries
- Cote d'inflammabilité : UL 94V-2
- Température nominale : -34 °C à +105 °C

#### Raccords non-métalliques étanches antitraction Black Beauty – Droits



Schéma	N° de cat.	Grosueur de manchon (po)	Diamètre de gorge (po)	Gamme de calibres de cordons min./max. (po)	Dimensions (po)		
					A	B	C
	2671	3/8	0,33	0,125–0,275	2	29/32	15/32
	2690	1/2	0,33	0,125–0,275	2 1/4	29/32	19/32
	2672	1/2	0,55	0,250–0,400	2 19/32	19/32	19/32
	2673*	1/2	0,55	0,400–0,560	2 19/32	19/32	19/32
	2691*	1/2	0,54	0,560–0,690	3	1 9/16	19/32
	2692*	1/2	0,54	0,660–0,780	3	1 9/16	19/32
	2693	3/4	0,55	0,250–0,400	2 11/16	1 9/32	5/8
	2694*	3/4	0,55	0,400–0,560	2 11/16	1 9/32	5/8
	2674	3/4	0,79	0,560–0,690	3	1 9/16	5/8
	2675	3/4	0,79	0,660–0,780	3	1 9/16	5/8
	2696*	3/4	0,76	0,770–0,895	3 3/16	1 7/8	5/8
	2676	1	0,98	0,660–0,780	3 5/16	1 7/8	25/32
	2677	1	0,98	0,770–0,895	3 5/16	1 7/8	25/32
	2678*	1	0,98	0,870–1,020	3 5/16	1 7/8	25/32
	2699	1	0,98	0,890–1,090	3 3/16	2 19/32	25/32
	2702	1 1/4	1,25	0,890–1,090	3 5/16	1 7/8	25/32
	2703	1 1/4	1,25	1,080–1,280	4	2 19/32	13/16
	2704	1 1/4	1,25	1,270–1,470	4	2 19/32	13/16
	2705TB	1 1/2	1,47	0,890–1,150	4 3/16	2 31/32	13/16
	2706	1 1/2	1,47	1,140–1,400	4 5/16	2 31/32	13/16
2707	1 1/2	1,47	1,390–1,650	4 5/16	2 31/32	13/16	
2708	2	1,89	1,190–1,530	5 3/32	3 1/2	27/32	
2709	2	1,89	1,520–1,860	4 29/32	3 1/2	27/32	
2710-TB*	2	1,89	1,850–2,190	4 29/32	3 1/2	27/32	

\* Dénuder le câble d'une longueur suffisante pour permettre le passage des conducteurs à travers le corps du raccord

## Raccords pour cordons flexibles et câbles d'alimentation

### Raccords Black Beauty



- Fabriqué de nylon résistant aux intempéries
- Cote d'inflammabilité : UL 94V-2
- Température nominale : -34 °C à +105 °C

Raccords non-métalliques étanches antitraaction Black Beauty – coudés à 90°



	N° de cat.	Grosseur de manchon (po)	Diamètre de gorge (po)	Gamme de calibres de cordons min./max. (po)	Dimensions (po)		
					A	B	C
<b>Schéma</b> 	2680	1	0,33	0,125–0,275	0,90	1,8	0,460
	2681	½	0,55	0,250–0,400	1,27	2,5	0,610
	2682*	½	0,55	0,400–0,560	1,27	2,5	0,610
	2683	¾	0,78	0,560–0,690	1,57	2,8	0,610
	2684	¾	0,78	0,660–0,780	1,57	2,8	0,610
	2688	1	0,98	0,560–0,690	1,89	3,0	0,770
<b>Raccord coudé à 90° de taille normale</b>	2685	1	0,98	0,660–0,780	1,89	3,2	0,770
	2686	1	0,98	0,770–0,895	1,89	3,2	0,770
	2687*	1	0,98	0,870–1,020	1,89	3,2	0,770

\* Dénuder le câble d'une longueur suffisante pour permettre le passage des conducteurs à travers le corps du raccord.  
Coudé de 90°, taille normale.